

# Inspecciones y Certificados para Comercio Internacional

Validamos proveedores, productos, cargas y documentación  
antes de que su operación avance.

# El Riesgo Invisible en el Comercio Global

## Riesgo de Identidad

¿La fábrica es real o un intermediario sin estructura?

## Riesgo de Calidad

¿La producción masiva será idéntica a la muestra aprobada?

## Riesgo de Carga

¿Saldrá el contenedor con las cantidades correctas y sin humedad?

## Riesgo Normativo

¿Cumple el material con las regulaciones de su país de destino?

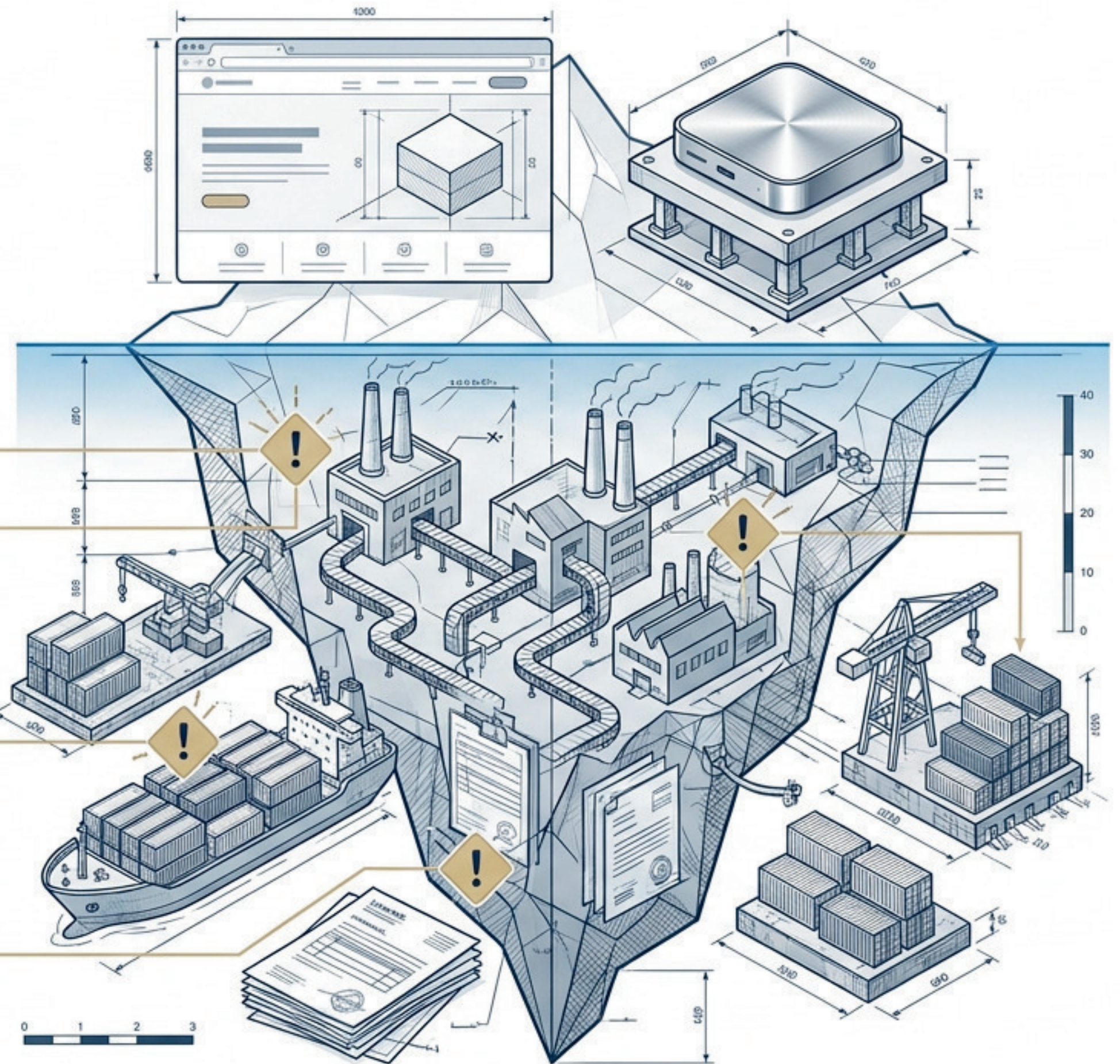

# El Ciclo de Validación Mercosur Global

## 4. Carga de Contenedor

Supervisión de cantidades, sellos y consolidación física en origen.

## 3. Pre-Shipment

Revisión exhaustiva del producto terminado, empaque y etiquetas.



## 1. Auditoría de Fábrica

Verificación de existencia, documentación, instalaciones y legitimidad del proveedor.

## 2. Durante Producción

Control de insumos, calidad y mediciones. Corrección temprana de lotes.

# Si va a comprar, sepa quién está del otro lado

Antes de enviar un anticipo, validamos si la empresa tiene la estructura real para sostener su promesa.

DECISIÓN: AVANZAR

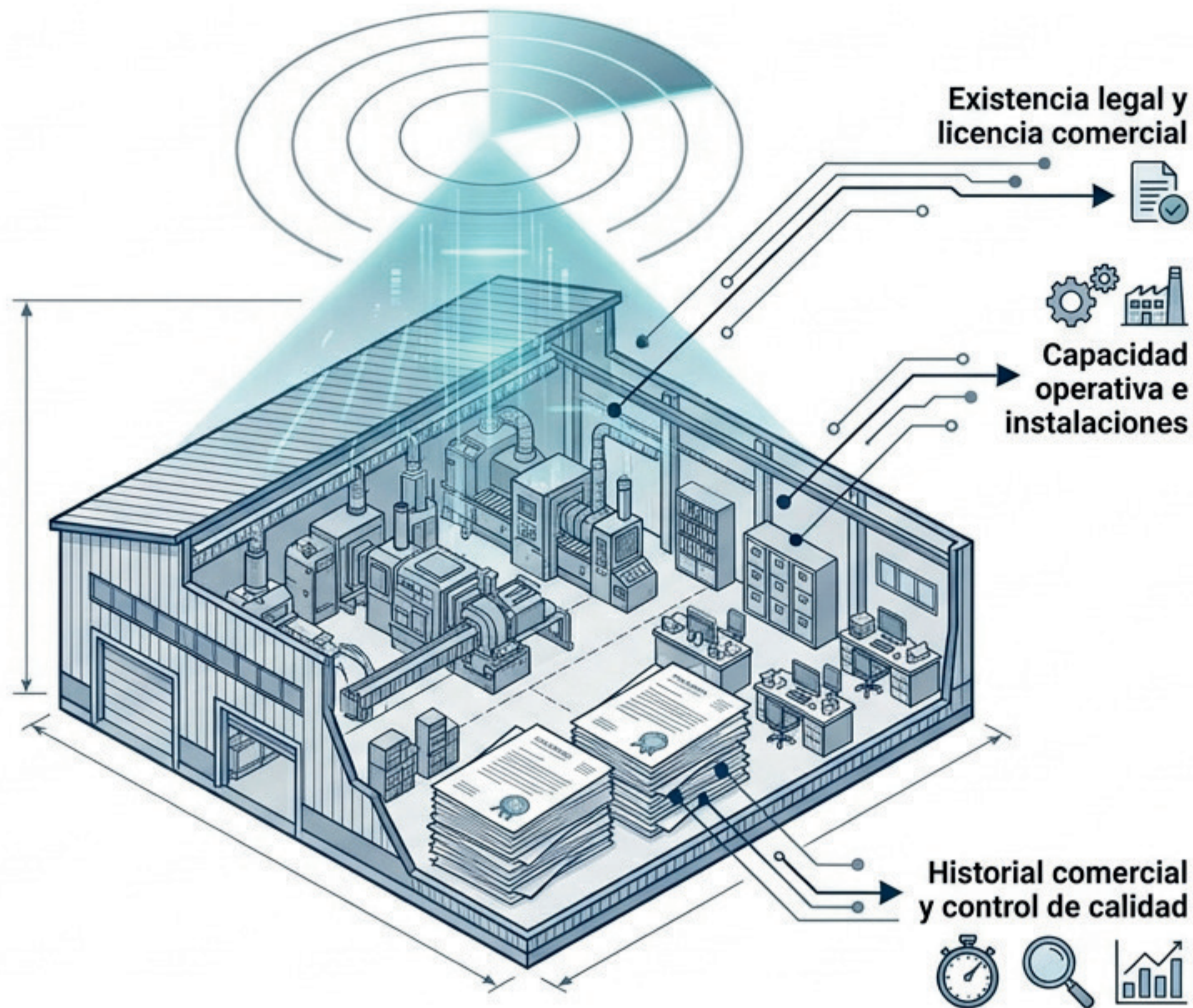

# Calidad Prometida vs. Calidad Real

Evite que una desviación menor se convierta en un problema irreversible. Intervenimos cuando el lote aún puede corregirse.



Verificación de materias primas y primeros ensambles.



Medidas, color, apariencia y funcionalidad.



Consistencia del empaque y etiquetado contra especificaciones.

Muestra Aprobada



Producción Masiva

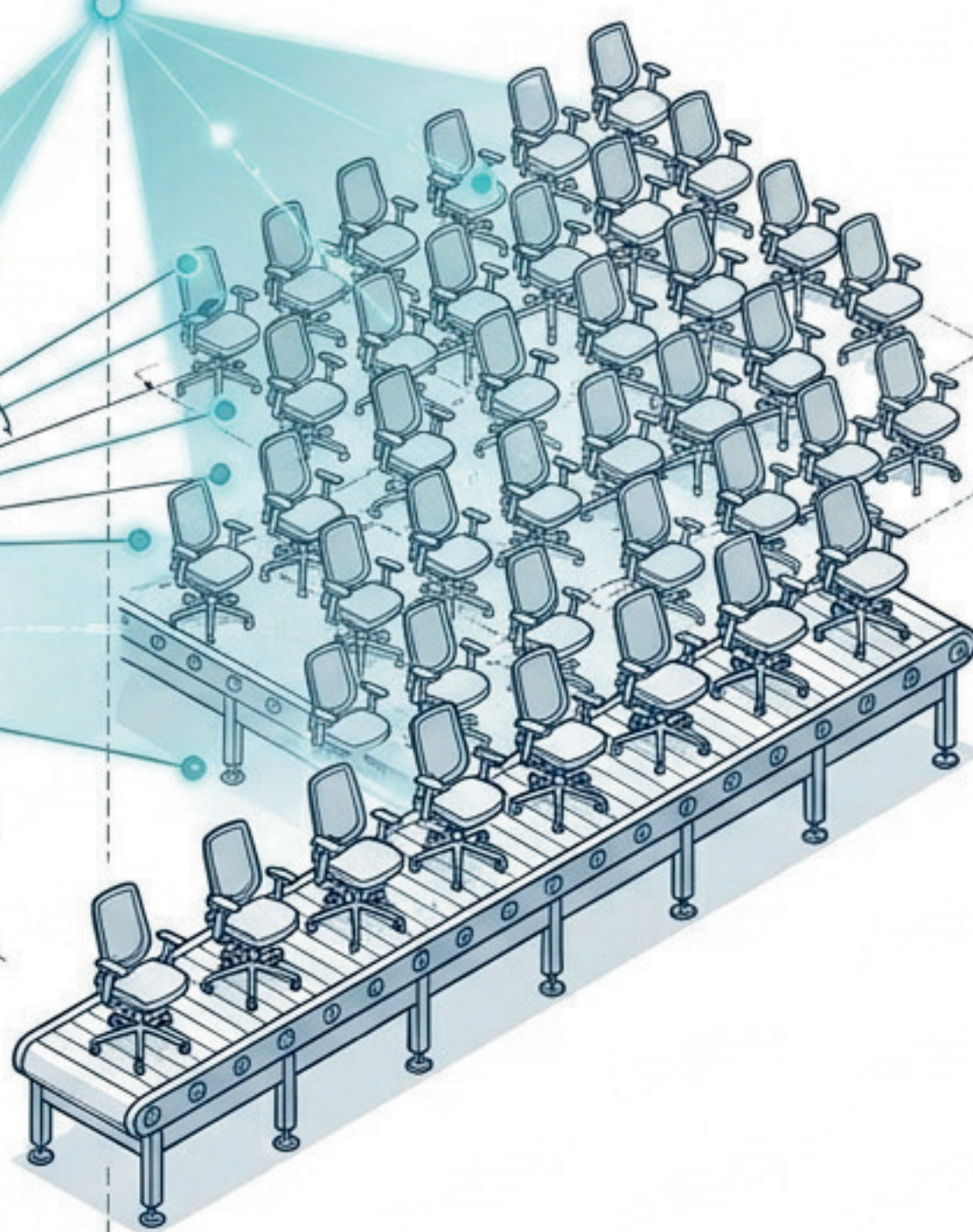

# Que la mercancía correcta entre al canal correcto

El riesgo no termina en la fábrica. Prevenimos inconsistencias documentales y logísticas justo antes del cierre de puertas.

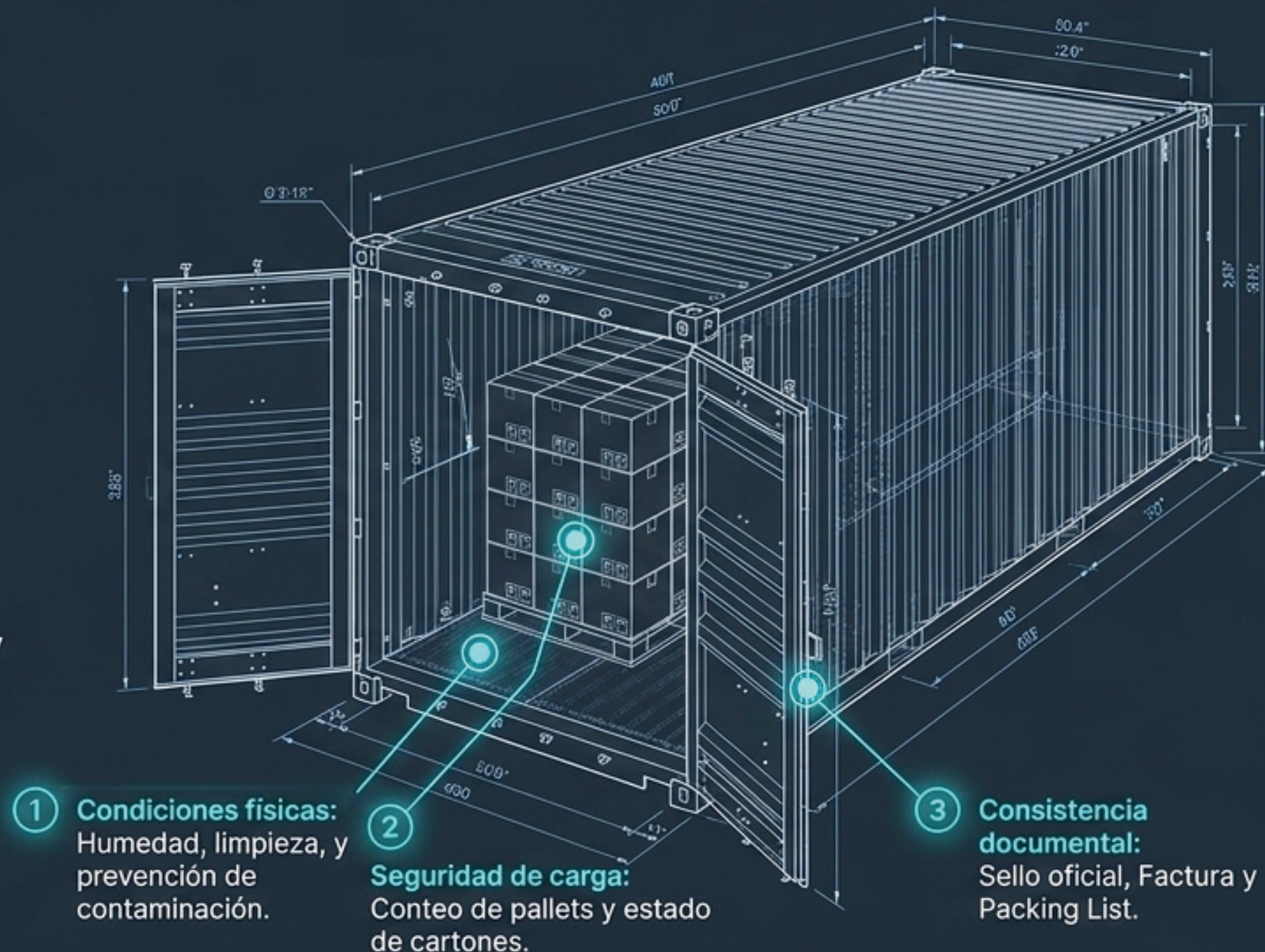

Etapa 1

Etapa 2

Etapa 3

Etapa 4: Validación Técnica

# Comprobar lo que no se ve

Hay productos donde la apariencia no basta. Comprobamos la resistencia, composición y seguridad técnica.



Ensayos químicos, mecánicos y eléctricos.



Migración, inflamabilidad y metales pesados.



Mitigación de riesgos regulatorios en el mercado de destino.

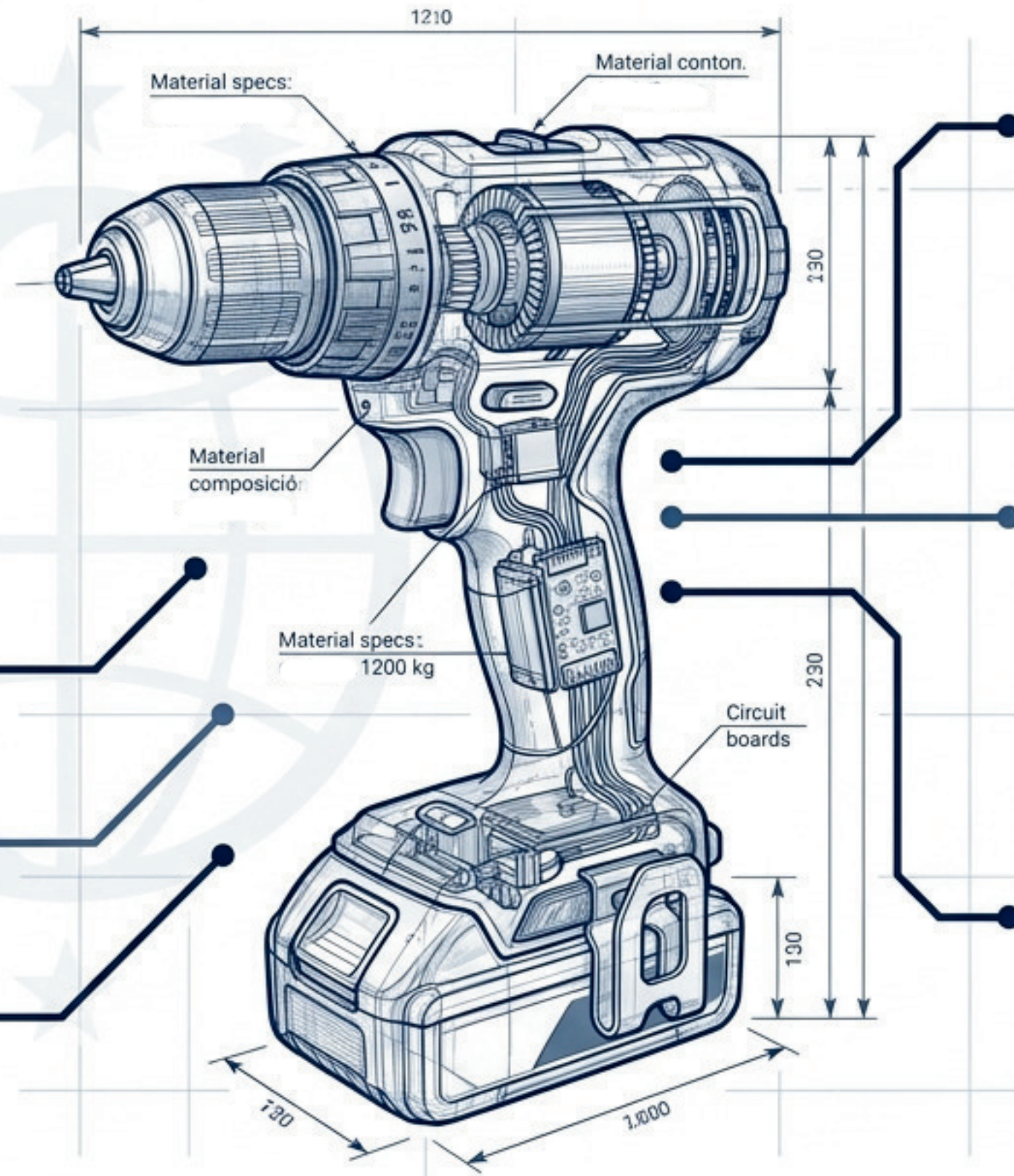

Estándares Químicos



Seguridad Eléctrica



Resistencia Mecánica

# Matriz de Diagnóstico y Mitigación de Riesgos

<b>Su Etapa Operativa</b>	<b>Riesgo que Eliminamos</b>	<b>Servicio de Intervención</b>	<b>Qué Verificamos Exactamente</b>
Antes de contratar	Fraude / Proveedor Falso	Auditoría de Fábrica	Identidad, licencias e instalaciones reales.
Durante Producción	Desvíos de Calidad	Inspección de Producto	Materias primas, medidas y empaque.
Previo al Embarque	Errores Logísticos	Supervisión de Carga	Cantidades, sellos, humedad y estiba.
Requisito Técnico	Incumplimiento Normativo	Ensayos de Laboratorio	Pruebas químicas, mecánicas y eléctricas.

# El Método de Verificación en 4 Fases

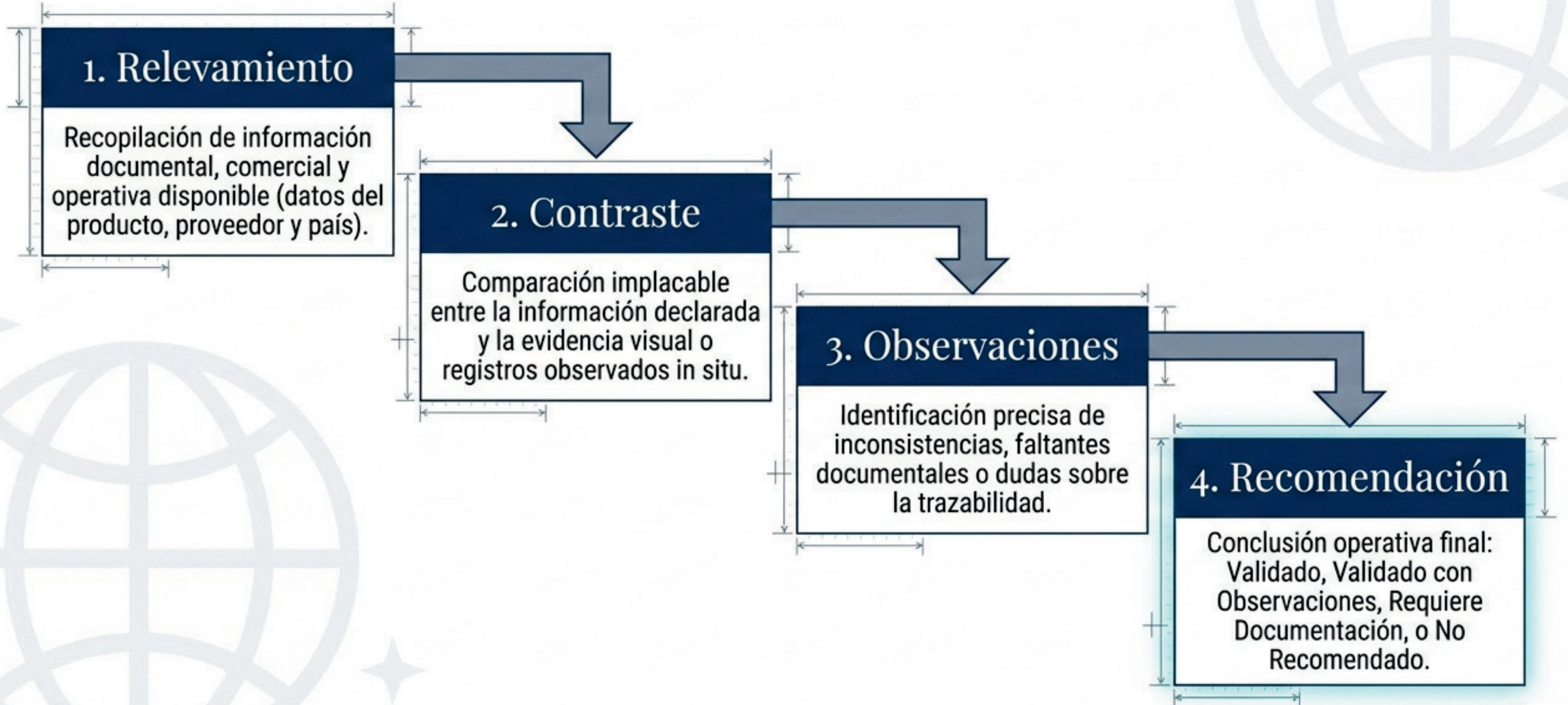

# Referencias Normativas y Criterios Técnicos Globales

Las validaciones se adaptan a las exigencias normativas específicas de su mercado destino y producto.



# La Anatomía de la Certificación Institucional

## Certificado Verificable (Resumen Ejecutivo)

Alcance explícito  
aprobado.

Código QR para  
verificación y  
trazabilidad  
instantánea.



## Informe de Respaldo (Auditoría Extendida)

Documentación  
contrastada.

Evidencia  
fotográfica  
geolocalizada.

Observaciones  
técnicas y limitaciones  
de la validación.



# Alcance Global: Tipos de Validaciones



## Proveedores

Informe sobre identidad comercial, capacidad declarada, documentación corporativa y antecedentes operativos de fábricas.



## Productos

Validación presencial de características físicas, revisión de lotes de fabricación y comprobación de condiciones productivas in situ.



## Cargas

Revisión rigurosa de embalaje, estiba, cantidades visibles, estado de contenedores y conciliación de documentación de despacho.



## Laboratorio y Personalizado

Ensayos técnicos bajo norma global y auditorías hechas a medida para licitaciones o requerimientos B2B corporativos estrictos.

# Valide Antes de Operar Internacionalmente.

Solicite una evaluación inicial. Definiremos juntos el tipo de certificado, el alcance de revisión documental y física, y los plazos requeridos para asegurar su próxima operación logística.

 **WhatsApp:** +54 9 11 3144-0319

 **Email:** [inspecciones@mercosurglobal.org](mailto:inspecciones@mercosurglobal.org)

*El plano de la confianza en comercio global.*



## Disclaimer

La Cámara de Comercio del Mercosur Global emite certificaciones e informes únicamente sobre los aspectos efectivamente revisados, constatados o verificados dentro del alcance aprobado para cada operación.

Las verificaciones pueden realizarse mediante revisión documental, validación comercial, constatación en origen, laboratorios, auditores, verificadores o partners asociados, según corresponda al caso.

La Cámara no fabrica, vende, compra, importa, exporta, transporta ni representa a los proveedores, productos, compradores, vendedores u operadores intervinientes. Su función se limita a validar institucionalmente la información y evidencia disponible al momento de la revisión.

El certificado no constituye garantía absoluta de cumplimiento futuro, calidad permanente, entrega efectiva, ausencia total de riesgos ni reemplaza certificaciones oficiales, autorizaciones gubernamentales, ensayos obligatorios, seguros, contratos o asesoramiento técnico/legal especializado.

**Toda certificación queda limitada al alcance, fecha, lugar, producto, proveedor, carga o documentación expresamente indicados en el documento emitido.**